

Alles auf eigene GEFAHR !!

Begrenzer

© EURO80

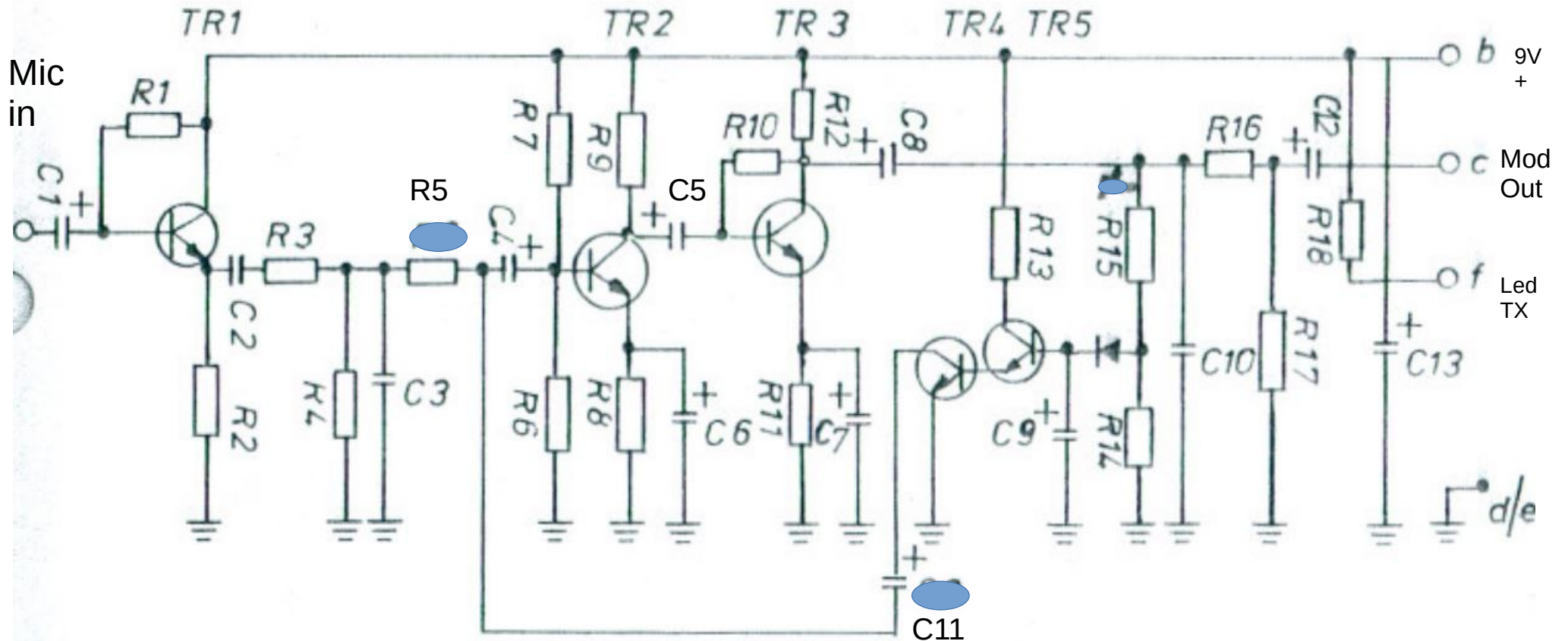

C1+12=1yF	K/C2=0,1yF	K/C3=1nF	C4+5+8+11=4,7yF		TR 1 bis 5 = 2SC536F	
C6+7=33yF	C9=2,2yF	K/C10=30nF	C13=47yF	* K=Keramic		
R1=1M	R2=2,7K	R3+R4=3,3K	R5+6+8=47K	R7=180K	R9=22K	R10=150K
R11=220	R12=1,5K	R13+16=6,8K	R14=27K	R15=4,7K	R17=570	R18=1,8K

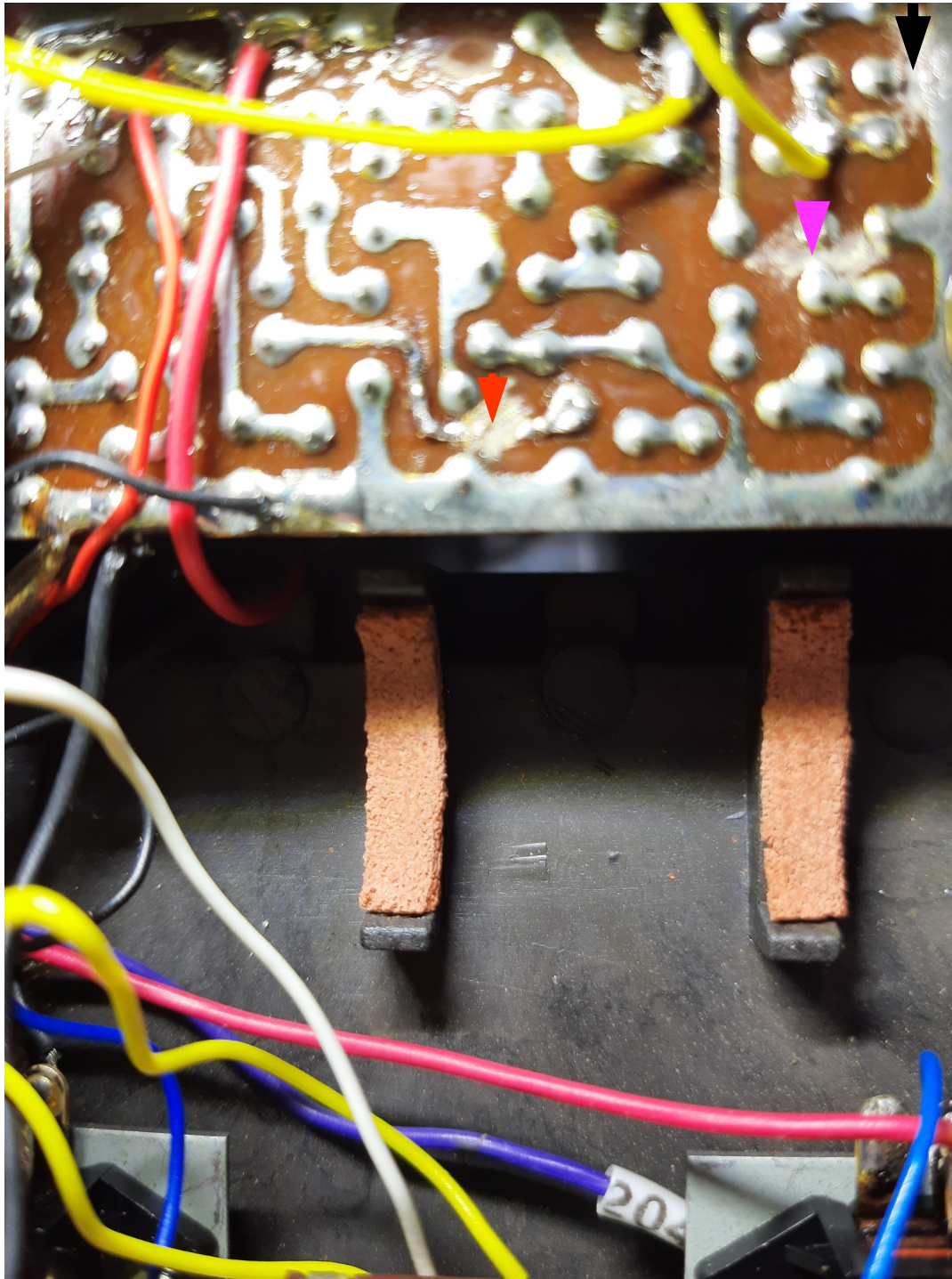

Stabo OptiMike / Piezo DX354/357
etwas lauter machen

- C11 unterbrechen
- ▶ R15 unterbrechen
- ▶ R17 unterbrechen

Alles auf eigene GEFAHR !!

Stabo OptiMike / Piezo DX-354/357
noch Lauter machen



A= Normal standard
B= Lauter

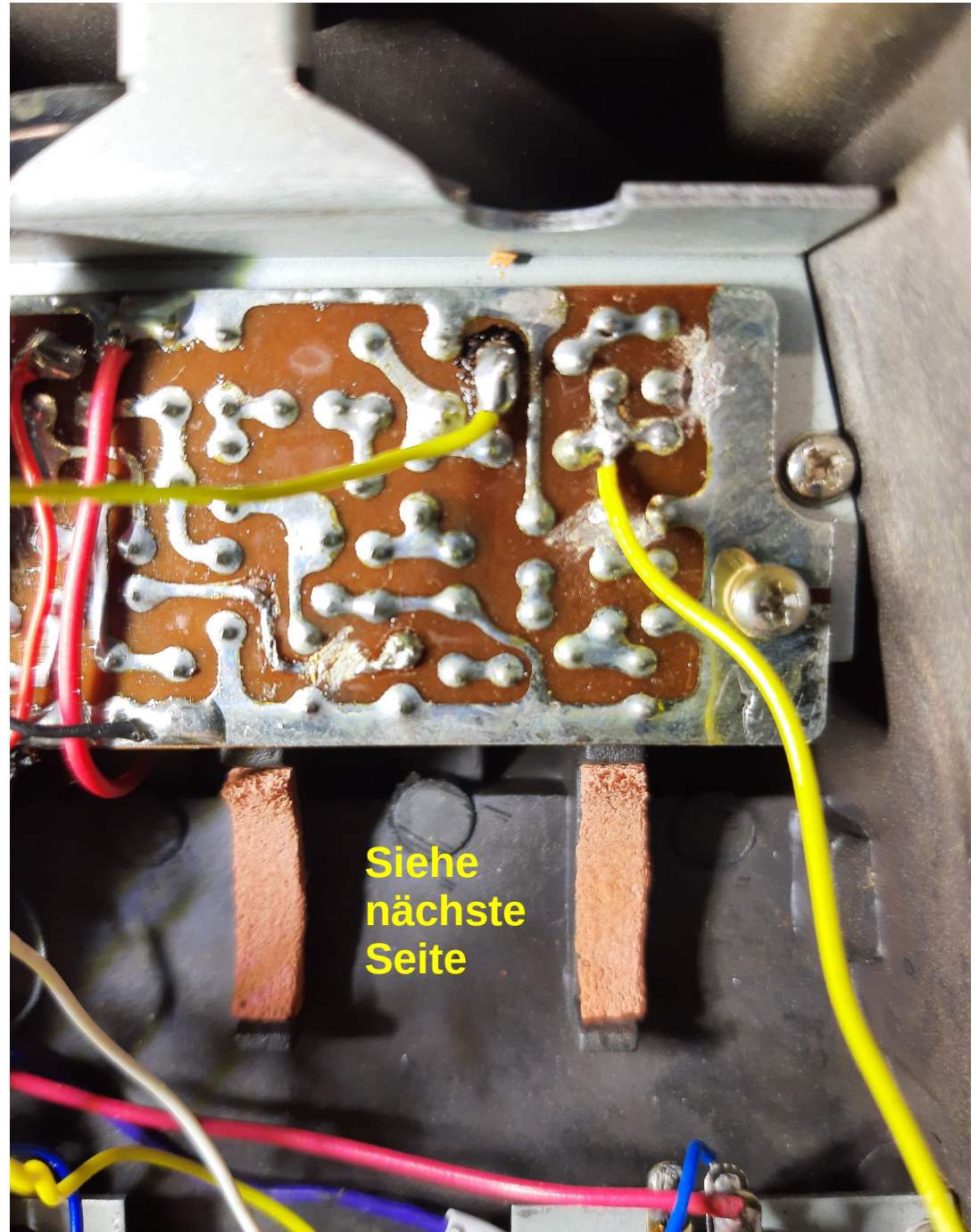

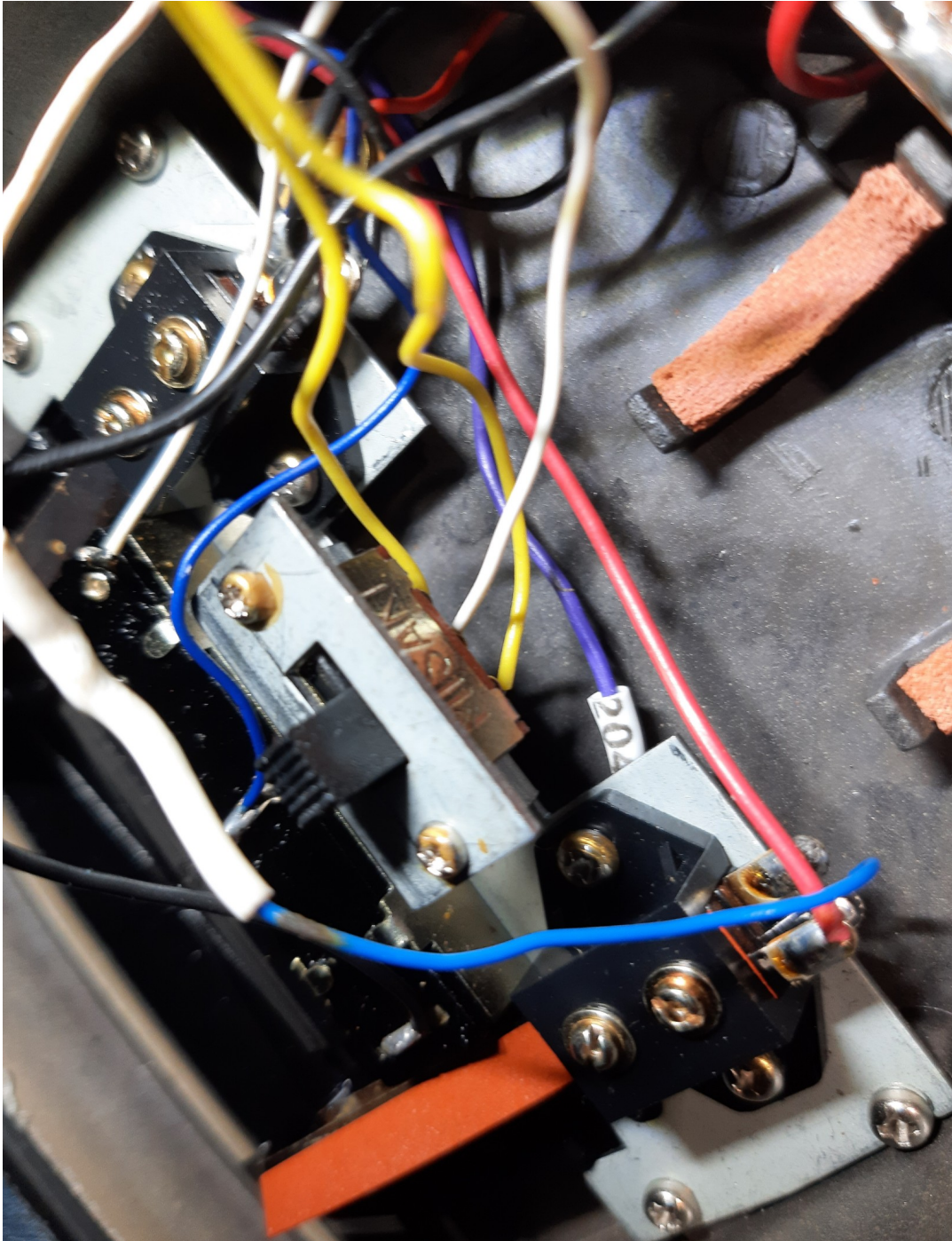

Bei Piezo kann das ganze über den Relay/Electronic Schalter gemacht werden
Die Relay-Electronic-Schaltung ablöten/umlöten
Den weissen Draht auf den Mittelkontakt löten dann A auf den vorherigen „Relay“ Kontakt dann B auf den vorherigen „Electronic“ Kontakt
So kann man zwischen Laut und Normal schalten

Alles auf eigene GEFAHR !!

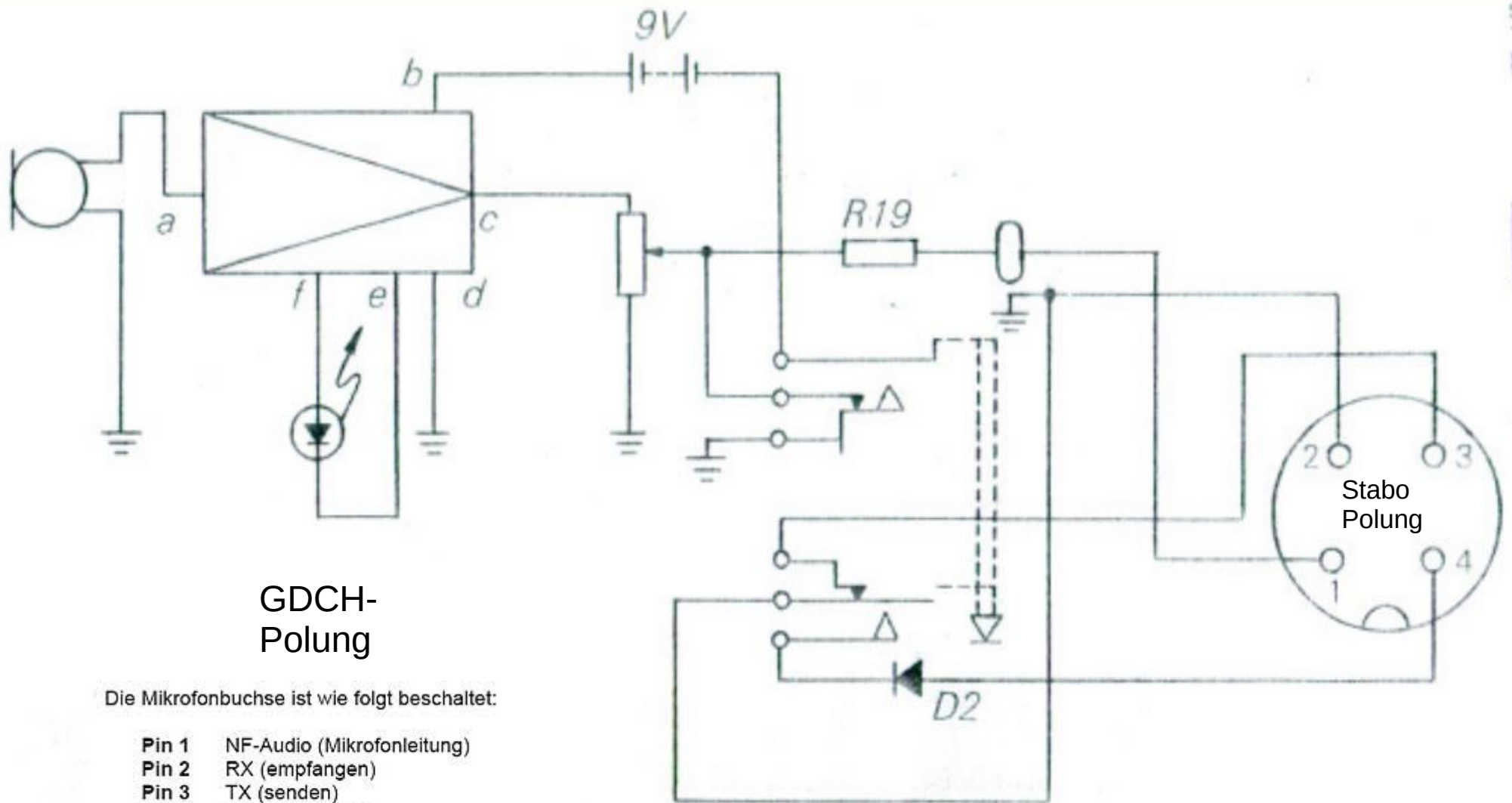

GDCH- Polung

Die Mikrofonbuchse ist wie folgt beschaltet:

- Pin 1 NF-Audio (Mikrofonleitung)
- Pin 2 RX (empfangen)
- Pin 3 TX (senden)
- Pin 4 Funktionstasten
- Pin 5 Masse (GND)
- Pin 6 Betriebsspannung (+8...14 V, 100 mA)

D2 und R19 entfernen